

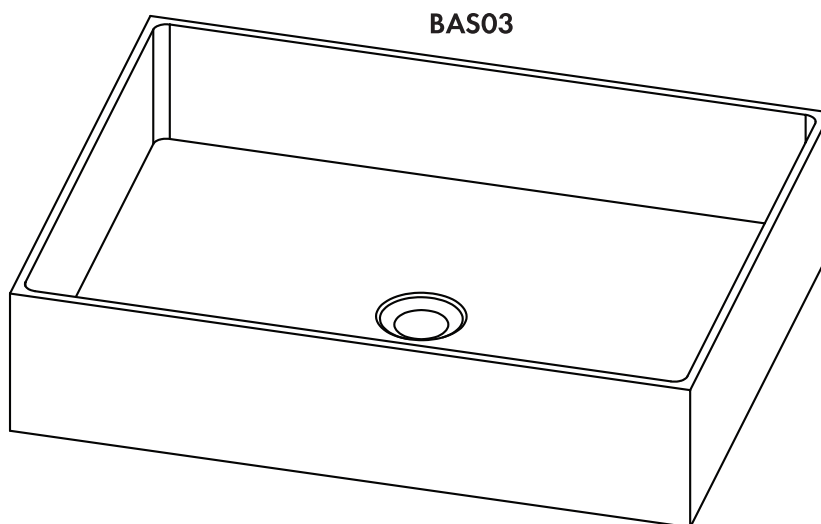

INSTRUCTION MANUAL • MANUEL D'INSTRUCTION

# Vessel sink • Vasque

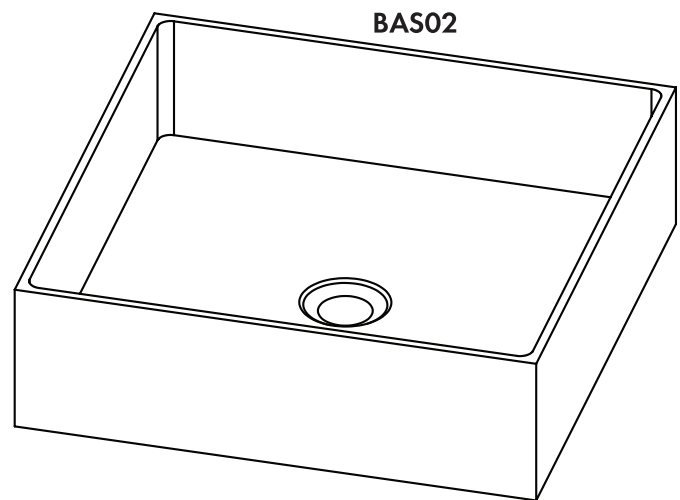
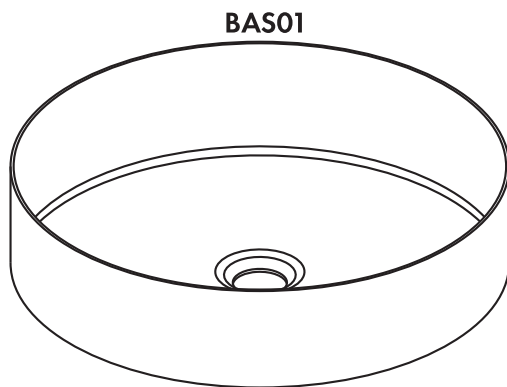

**A QUESTION, A DOUBT, MISSING A PARTS, CONTACT US. We're there if you need help.**

**UNE QUESTION, UN DOUTE, PIÈCE MANQUANTE, CONTACTEZ-NOUS.**

**Nous sommes à vos côtés si vous avez besoin d'aide.**

**1 844 666-0155 • [question@dimex360.com](mailto:question@dimex360.com)**

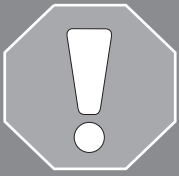

We recommend that you hire a skilled and qualified worker to install and repair this product. Refer to the regulations stipulated in the Canadian Plumbing Code and inquire about your municipality's requirements before proceeding to the installation. The Canadian Plumbing Code requires the installation of a water-hammer arrester to dampen water hammer in pipes. **ALLOW PROPER OPENING FOR EASY ACCESS TO CONNECTIONS OR OTHER PLUMBING DEVICES FOR MAINTENANCE OR REPAIR.**

Nous vous recommandons de faire appel à un ouvrier compétent et qualifié pour l'installation et la réparation de ce produit. Veuillez vous informer des différentes règles du Code canadien de plomberie et des exigences de votre localité avant l'installation. Le Code canadien de plomberie exige l'installation d'un dispositif anti-bélier afin d'amortir les coups de bélier dans la plomberie. **PRÉVOIR UNE OUVERTURE SUFFISANTE POUR FACILITER L'ACCÈS AUX RACCORDEMENTS OU À TOUT AUTRE DISPOSITIF DE PLOMBERIE EN VUE DE L'ENTRETIEN OU DE LA RÉPARATION.**

**Tools and accessories required (not included) / Outils et accessoires requis (non compris)**

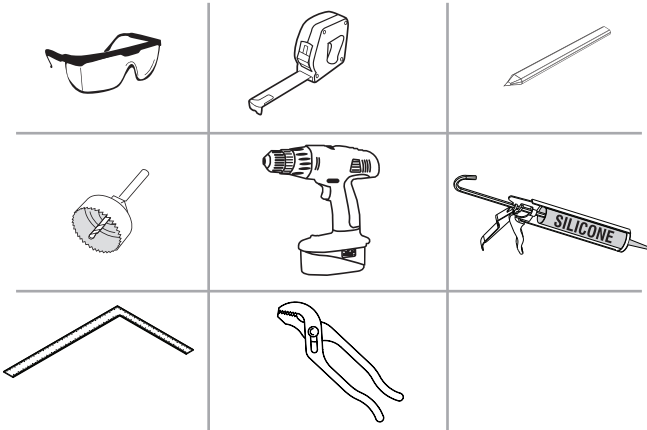

**A QUESTION | A DOUBT | MISSING A PARTS  
UNE QUESTION | UN DOUTE | PIÈCE MANQUANTE**

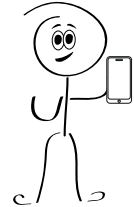

[akuaplus.com](http://akuaplus.com)



[question@dimex360.com](mailto:question@dimex360.com)



**CARE INSTRUCTIONS**

Dust, light smudges and fingerprints can be removed with either a simple alcohol-based glass cleaner or simply with some soapy water, in that case, quickly wipe with clean water and a humid microfiber cloth and dry with a soft cloth.

**DO NOT:**

1. Use abrasive cleansers, cloths or paper towels.
2. Use any cleaning agents containing acids, polish, waxes, alcohol, ammonia, bleach, solvents or any other corrosive or harsh chemical cleansers.

Regular and routine cleaning will reduce the need for heavy cleaning and polishing. If heavy cleaning is required, the following procedures are recommended:

**DO:**

1. Remove dust film and surface dirt with clear water and a soft cotton cloth.
2. Use any of the following to remove tough surface film and dirt build-up:
  - Soft liquid detergent
  - Non-acidic, non-abrasive gentle liquid cleanser
  - Non-abrasive liquid polisher
3. Always rinse with clear water to thoroughly remove cleaner or polish and blot dry with soft cotton cloth.

**INSTRUCTIONS D'ENTRETIEN**

Les poussières, salissures légères et traces de doigts disparaîtront avec un simple nettoyant pour vitres à l'alcool ou simplement de l'eau savonneuse, dans ce cas, rincez rapidement à l'eau claire à l'aide d'un chiffon microfibre humide puis, séchez avec un chiffon doux.

**À NE PAS FAIRE :**

1. Utiliser des produits nettoyants, tissus ou essuie-tout abrasifs.
2. Utiliser des produits nettoyants contenant de l'acide, des produits à polir, des cires, de l'alcool, de l'ammoniaque, de l'eau de Javel, des solvants ou tout autre produit chimique corrosif.

Un nettoyage régulier et routinier permettra de réduire le recours au nettoyage ou polissage intensif. Si un nettoyage intensif est requis, les instructions d'entretien suivantes sont à suivre :

**À FAIRE :**

1. Retirer la saleté superficielle et le film de poussière avec de l'eau claire et un tissu doux en coton.
2. Pour retirer tout film de surface ou dépôt de saleté tenace, utiliser un des produits suivants :
  - Détergent liquide doux
  - Détergent liquide doux non acide et non abrasif
  - Liquide à polir non abrasif
3. Rincez toujours à l'eau claire afin de retirer toute trace de détergent ou de polisseur et le sécher avec un linge doux en coton.

Reliability tests under practical conditions are randomly performed on selected products. Some products can therefore show traces of previous use. Le modèle illustré dans les étapes d'installation peut différer du produit en boîte, mais les types de connexions et la marche à suivre sont les mêmes.

**BAS01**

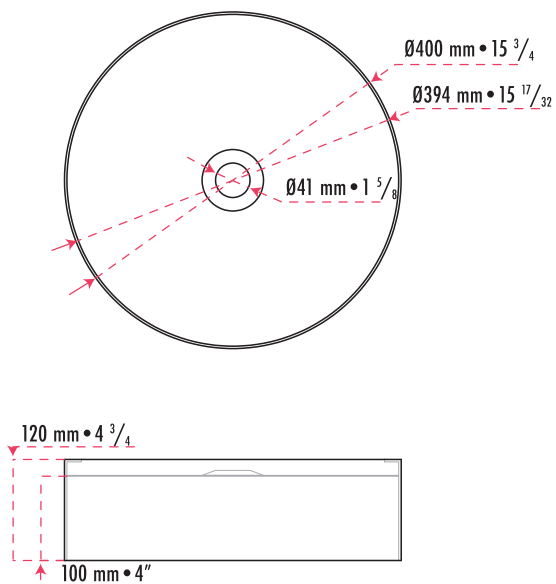

1

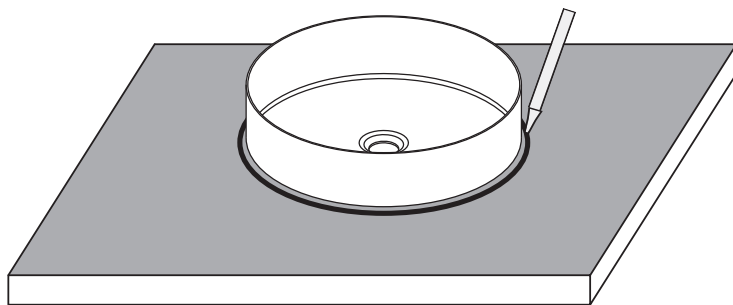

**BAS02**

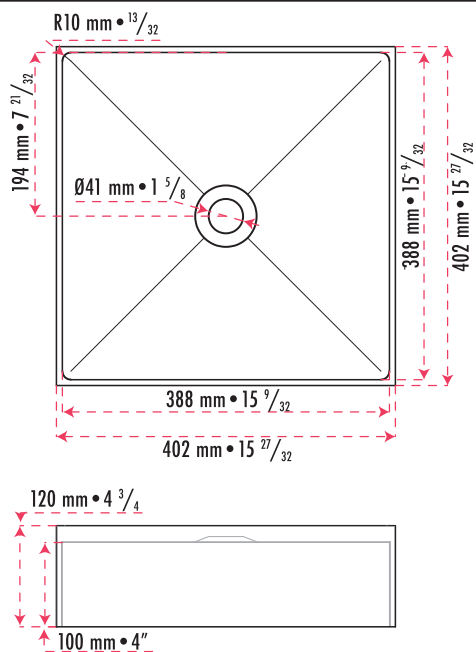

2

Locate Faucet Outline

Localiser le contour du robinet

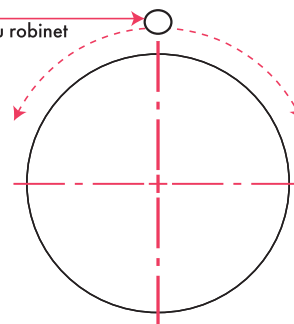

**BAS03**

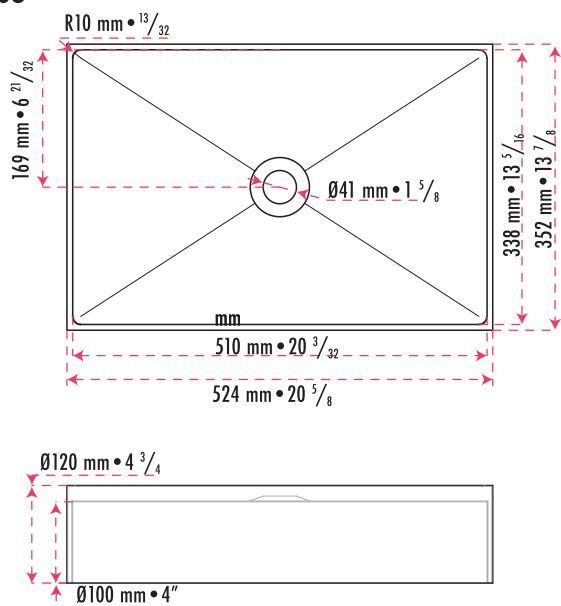

3

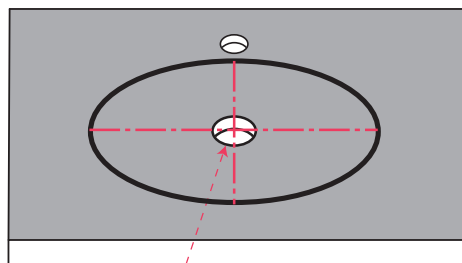

$43 \text{ mm} \cdot 1 \frac{3}{4}$   
 Diameter Hole  
 Diamètre du trou

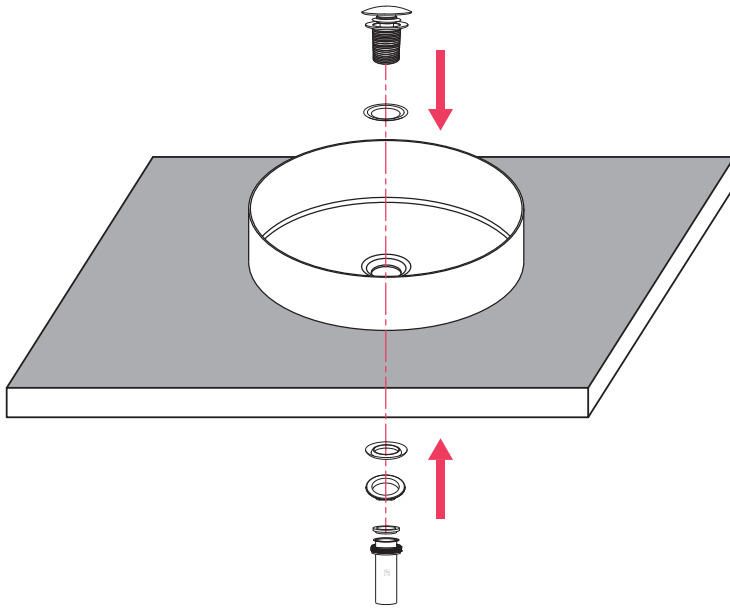

## Customer Service - Monday to Friday, 10 a.m. to 4:30 p.m. ET

Ideally send us an email to the following address: [question@dimex360.com](mailto:question@dimex360.com) with photos and purchase invoice, our customer service staff will assist you as soon as possible or call us at 1 844 666-0155.

Keep this guide with the original invoice in a safe, dry place for future reference.

## Service à la clientèle - Du lundi au vendredi, 10 h à 16 h 30 HE

Idéalement, faites-nous parvenir un courriel à l'adresse suivante: [question@dimex360.com](mailto:question@dimex360.com) avec photos et facture d'achat, notre personnel du service à la clientèle vous assistera dans le plus bref délai ou appeler nous au 1 844 666-0155

Conservez ce guide avec la facture d'origine dans un endroit sûr et sec pour consultation ultérieure.



[question@dimex360.com](mailto:question@dimex360.com)



Designed, imported and packaged exclusively by Dimex360 Inc.

Conçu, importé et emballé exclusivement par Dimex360 inc.

[www.dimex360.com](http://www.dimex360.com) • [question@dimex360.com](mailto:question@dimex360.com)



[akuaplus.com](http://akuaplus.com)

### LIMITED WARRANTY

This product from Dimex360 Inc. has been designed to meet strict quality standards and is covered by a one-year warranty against any manufacturing or material defect. Products purchased for commercial use are not covered by any warranty. In the event of a defective part, a replacement will be provided free of charge, excluding shipping fees, which are the customer's responsibility. Replacement parts can be obtained by contacting our customer service department at: [question@dimex360.com](mailto:question@dimex360.com). All warranty claims must be accompanied by proof of purchase (original receipt) in the name of the original purchaser. The warranty applies only to residential use and to the original buyer. It becomes void in the event of improper use or negligence. Dimex360 Inc. is not responsible for labor costs, injury, or any other loss or damage incurred during the installation, repair, or replacement of the product, including any indirect or consequential damages. This product must be installed by a licensed professional plumber.

### GARANTIE LIMITÉE

Ce produit de Dimex360 inc. a été conçu selon des normes de qualité très rigoureuses et est couvert par une garantie d'un an contre tout défaut de fabrication ou de matériau. Les produits achetés à des fins commerciales ne sont couverts par aucune garantie. En cas de défectuosité d'une pièce, celle-ci sera remplacée sans frais, à l'exception des frais d'expédition, qui demeurent à la charge du client. Les pièces de remplacement peuvent être obtenues en contactant notre service à la clientèle à l'adresse suivante : [question@dimex360.com](mailto:question@dimex360.com). Toute demande de garantie doit être accompagnée d'une preuve d'achat (reçu original) au nom de l'acheteur initial. La garantie s'applique uniquement à un usage résidentiel et au premier acheteur. Elle sera annulée en cas d'utilisation non conforme ou de négligence. Dimex360 inc. décline toute responsabilité pour les frais de main-d'œuvre, les blessures ou tout autre dommage subi lors de l'installation, de la réparation ou du remplacement du produit, y compris tout dommage indirect ou consécutif. Ce produit doit être installé par un plombier professionnel accrédité.