



ELITE

Floormount bath faucet

User Manual

Robinet autoportant pour baignoire

Guide de l'utilisateur

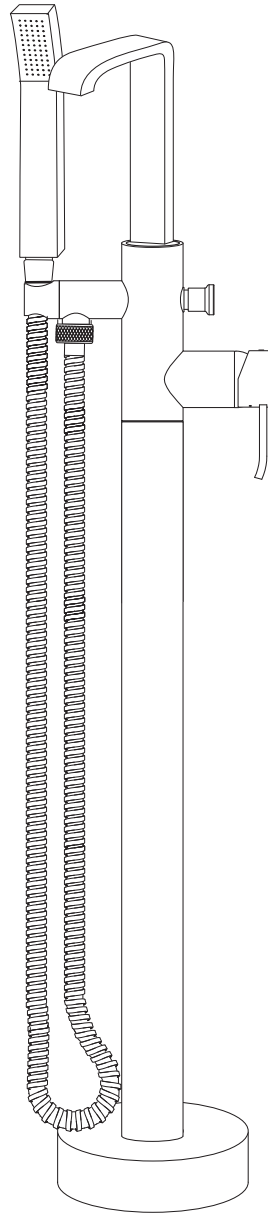

Model/Modèle : FLSD 812M001



**DO NOT RETURN THIS PRODUCT TO STORE
NE PAS RETOURNER CE PRODUIT AU MAGASIN**

**CONTACT US
CONTACTEZ-NOUS**

1 844 666-0155

question@dimex360.com

**DO NOT RETURN THIS PRODUCT TO STORE
NE PAS RETOURNER CE PRODUIT AU MAGASIN**

**CONTACT US
CONTACTEZ-NOUS**

1 844 666-0155

question@dimex360.com



We recommend that you hire a professional plumber to install and repair this product. Refer to the regulations stipulated in the Canadian Plumbing Code and inquire about your municipality's requirements before proceeding to the installation. The Canadian Plumbing Code requires the installation of a water-hammer arrester to dampen water hammer in pipes. ALLOW PROPER OPENING FOR EASY ACCESS TO CONNECTIONS OR OTHER PLUMBING DEVICES FOR MAINTENANCE OR REPAIR.

Nous vous recommandons de faire appel à un plombier compétent pour l'installation et la réparation de ce produit. Veuillez vous informer des différentes règles du Code canadien de plomberie et des exigences de votre localité avant l'installation. Le Code canadien de plomberie exige l'installation d'un dispositif anti-bélier afin d'amortir les coups de bélier dans la plomberie. PRÉVOIR UNE OUVERTURE SUFFISANTE POUR FACILITER L'ACCÈS AUX RACCORDEMENTS OU À TOUT AUTRE DISPOSITIF DE PLOMBERIE EN VUE DE L'ENTRETIEN OU DE LA RÉPARATION.

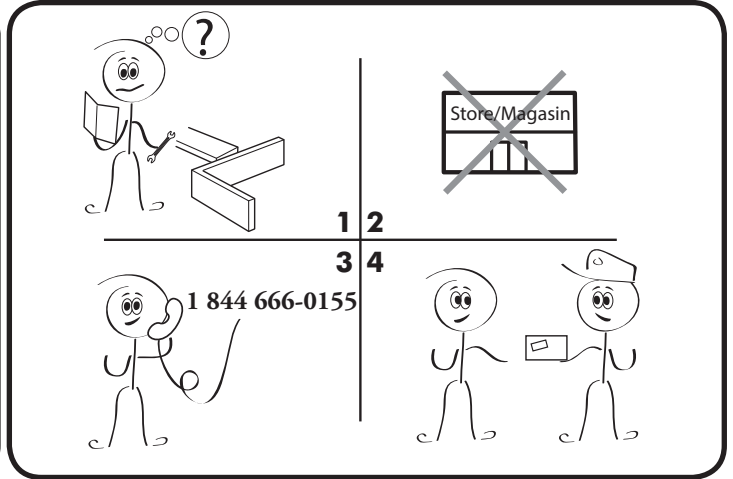
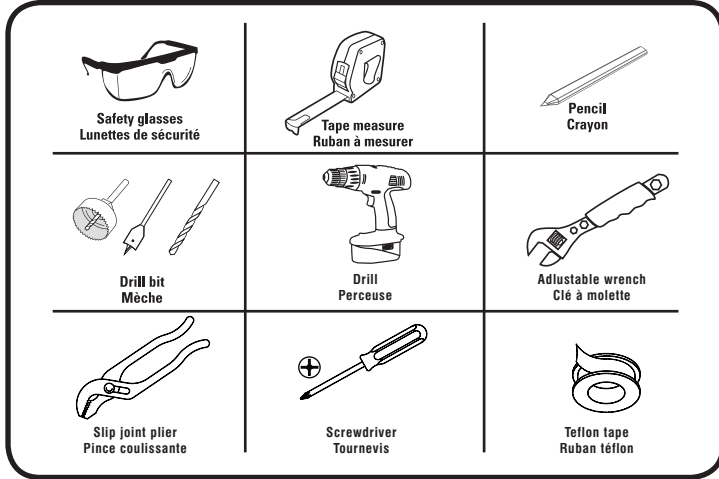

Safety Tips

- When installing the flexible hose, make sure there is no torsion or deformation. Do not fold into V or L shape. Do not use if there are any cracks or deformations.
- Fittings should be installed by a licensed plumber.
- Cover your bathtub to avoid losing parts or damaging it.

Important Information

- Prior to beginning installation, turn off the cold and hot water lines and turn on the old faucet to release built-up pressure.
- When installing your new faucet, first hand-tighten connector nuts. Then use a wrench to hold the fitting and a second wrench to tighten the nut an additional 1/4 turn. Connections that are too tight will compromise the integrity of the system.

Maintenance

Your new faucet is designed for years of trouble-free performance. Keep it looking new by cleaning it periodically with a soft cloth. Avoid abrasive cleaners, steel wool and chemicals products as these will dull the finish and void your warranty.

Conseils de sécurité :

- Lorsque vous installez le tuyau flexible, assurez-vous qu'il n'y ait aucune torsion ou déformation. Ne le pliez pas en V ou en L. Ne l'utilisez pas s'il présente des fissures ou des déformations.
- Les raccords doivent être installés par un plombier accrédité.
- Recouvrez le bain pour éviter ou de l'endommager ou de perdre des pièces.

Renseignements importants

- Avant de commencer l'installation, fermez les conduits d'eau froide et d'eau chaude et ouvrez le vieux robinet pour libérer la pression accumulée.
- Lorsque vous installez votre nouveau robinet, serrez d'abord les écrous des raccords manuellement. Ensuite, utilisez une clé pour tenir le raccord et une seconde clé pour serrer l'écrou d'un quart de tour supplémentaire. Les raccords trop serrés réduiront l'intégrité du système.

Entretien

Votre nouveau robinet est conçu pour vous offrir des années de rendement sans tracas. Pour un produit qui aura l'air neuf longtemps, nettoyez-le régulièrement à l'aide d'un linge doux. Évitez de le nettoyer avec des produits abrasifs, de la laine d'acier ou des produits chimiques puisque ceux-ci risquent de ternir le fini de votre produit et d'en annuler la garantie.

The model shown in the installation steps may differ from the one in the box. However, the connection type and installation steps remain the same.
Le modèle illustré dans les étapes d'installation peut différer du produit en boîte, mais les types de connexions et la marche à suivre sont les mêmes.

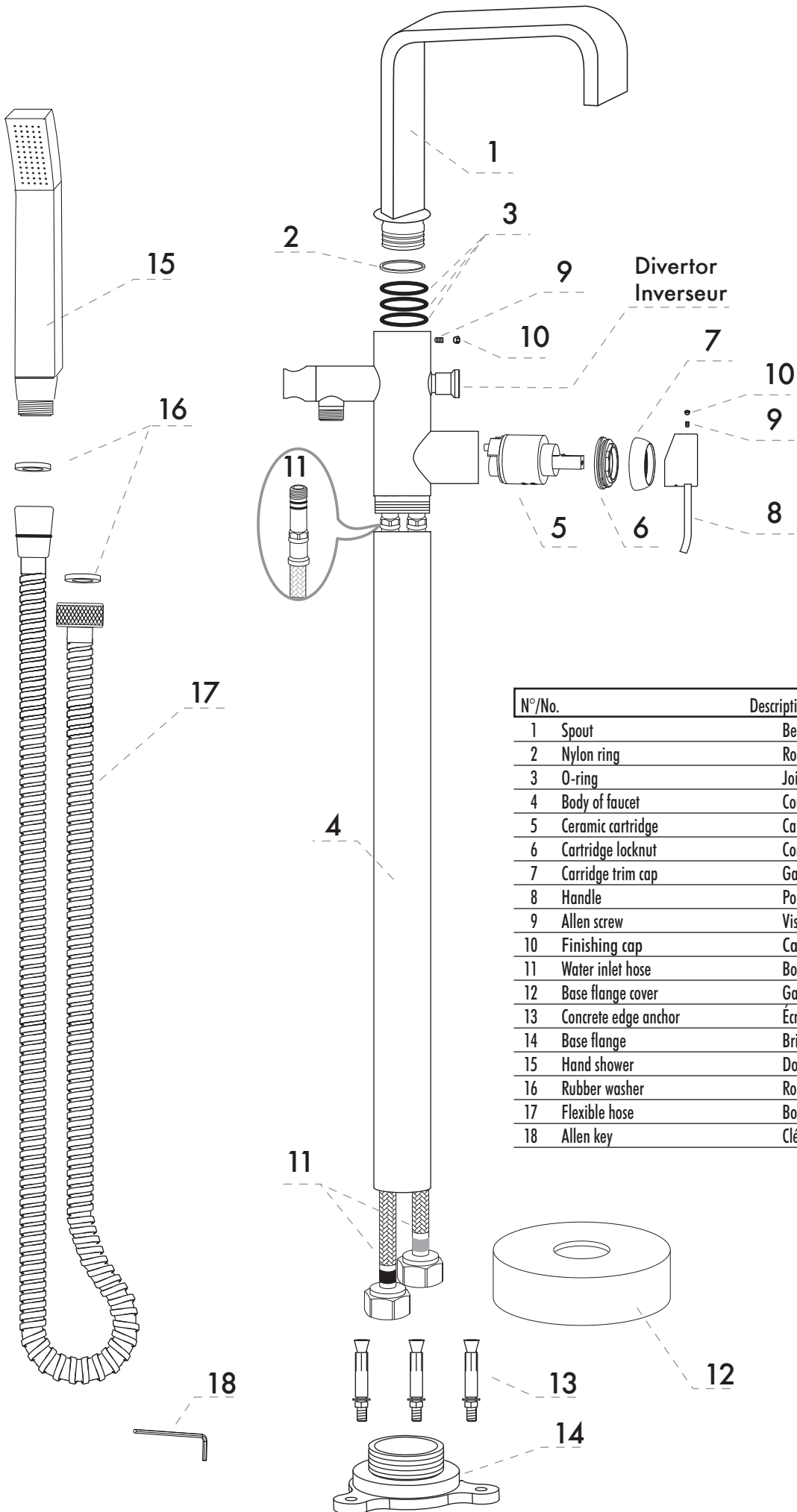

N°/No.	Description	Qté/Qty	
1	Spout	Bec de baignoire	1
2	Nylon ring	Rondelle de nylon	1
3	O-ring	Joint torique	3
4	Body of faucet	Corps du robinet	1
5	Ceramic cartridge	Cartouche de céramique	1
6	Cartridge locknut	Contre-écrou de la cartouche	1
7	Cartridge trim cap	Garniture d'écrou	1
8	Handle	Poignée	1
9	Allen screw	Vis Allen	2
10	Finishing cap	Capuchon de finition	2
11	Water inlet hose	Boyaux d'alimentation en eau	2
12	Base flange cover	Garniture pour la bride de la base	1
13	Concrete edge anchor	Écrou d'ancrage pour béton	3
14	Base flange	Bride de la base	1
15	Hand shower	Douchette	1
16	Rubber washer	Rondelle de caoutchouc	2
17	Flexible hose	Boyaux flexible	1
18	Allen key	Clé Allen	1

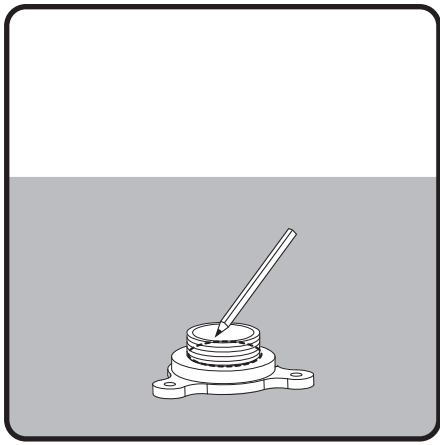

Use the base flange (14) to trace the dieline on the floor.

Utilisez la bride de la base (14) pour tracer le trait de coupe sur le sol

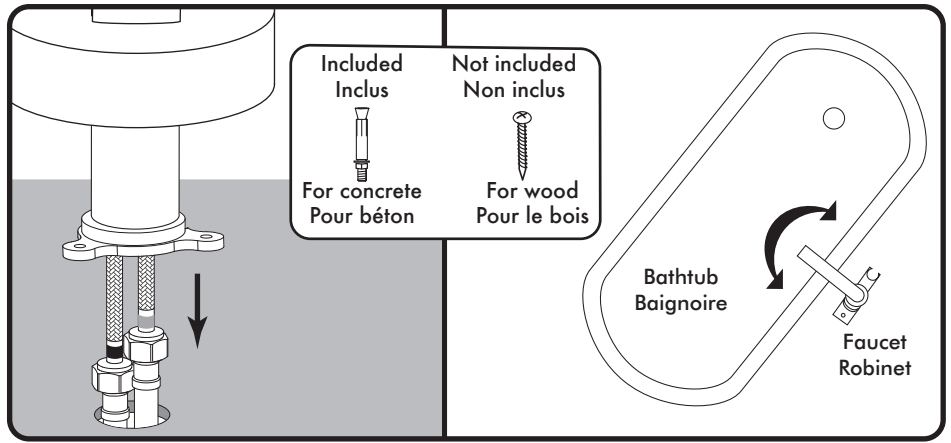

Place the base flange cover (12) on the faucet body (4) firmly tighten the base flange (14), connect the braided stainless steel hoses (11) to your water supply, and align the faucet in position. **Be careful not to damage or twist the braided hoses.**

Placez d'abord la garniture pour la bride (12) sur le corps du robinet(4), vissez fermement la bride de la base (14), raccordez les boyaux d'alimentation en acier inoxydable tressé (11) à votre alimentation en eau et alignez le robinet dans le bon angle. **Assurez-vous de ne pas endommager ni tordre les boyaux tressés.**

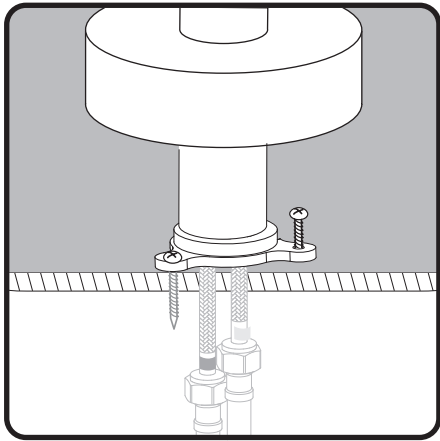

As illustrated, screw or firmly anchoring the base flange (14) firmly on the floor put in place the base flange cover (12)

Tel qu'illustré, visser ou ancrer fermement la bride de la base (14) au plancher et descendre la garniture de bride (12).

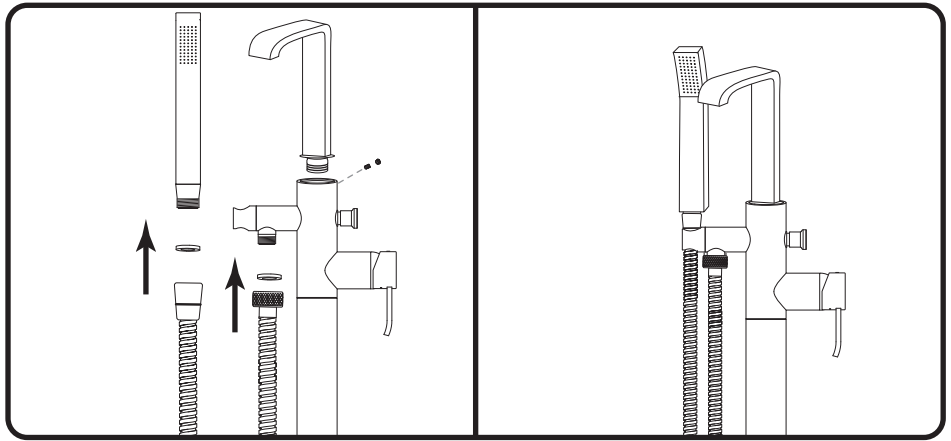

Place the spout (1) in position and secure it with the Allen screw (9), add the finishing cap (10). Connect flexible hoses (17) to the hand shower (13) and the faucet (1), make sure the rubber washers (14) are in place. Carefully align the threads, hand tighten firmly. **Do not use a wrench or pliers.**

Positionnez le bec de la baignoire (1), et fixez-le à l'aide de la vis Allen (9) et le capuchon de finition (10). Raccordez ensuite les boyaux flexibles (17) à la douchette (13), puis ajoutez au robinet (1); assurez-vous que les rondelles de caoutchouc (16) sont en place. Alignez soigneusement le filetage et, à la main, serrez fermement. **N'utilisez pas de clé à molette ou de pinces.**

TROUBLESHOOTING GUIDE

PROBLEM	CAUSE	SOLUTION
Hot or cold water reverse	-Wrong connection of the hot and cold water supplies	-Invert the hot and cold water supplies: the cold water supply should connect to the cold or blue side of the valve.
Low water flow	-Too many connections on the water supplies -Service valve not adjusted correctly	-Connect the water supplies directly from the valve to the main hot and cold water supplies. -Flush the valve body, the inner components and the pipes.
Temperature variation	-Weak water supply	-Connect the supplies directly to the sources.

TABLEAU DE DÉPANNAGE

PROBLÈMES	CAUSES	SOLUTIONS
Eau froide ou eau chaude inversé	-Mauvais branchement des conduites d'eau chaude et d'eau froide	-Inverser les alimentations d'eau chaude et d'eau froide de la valve : la conduite d'eau froide doit être connectée au côté froid ou bleu.
Faible débit d'eau	-Les conduites d'eau sont trop sollicitées. -Les valves de service sont mal ajustées. -Il y a de la saleté dans les tuyaux ou dans la valve.	-Faire le branchement directement des sources principales jusqu'à la valve. -Rincer l'intérieur de la valve, ses composantes internes ainsi que les tuyaux
Variation de la température.	-Faible alimentation en eau	-Faire le branchement directement des sources principales jusqu'à la valve.



Customer Service - Monday to Friday, 8 a.m. to 4:30 p.m. EST: 1 844 666-0155

Our Customer Service staff is available to help you. For assistance with product assembly, to report damaged or missing parts, or for any other information about this product, please call our toll-free number.

Keep this manual and the original sales invoice in a safe, dry place for future reference.

Service à la clientèle - Du lundi au vendredi, 8 h à 16 h 30 HNE : 1 844 666-0155

Notre personnel du service à la clientèle est disponible pour vous aider. Pour obtenir de l'aide pour l'assemblage de votre produit, pour signaler des pièces endommagées ou manquantes, ou pour toute autre information concernant de ce produit, veuillez composer notre numéro sans frais.

Conservez ce guide avec la facture d'origine dans un endroit sûr et sec pour consultation ultérieure.

Imported and packaged exclusively by/Importé et emballé exclusivement par
Dimex360 Inc.
www.dimex360.com • question@dimex360.com

LIMITED WARRANTY

Thank you for purchasing an Akuaplus product. This product was designed to meet high-quality standards and comes with a limited lifetime warranty on cartridge and 5 years against manufacturing defect after the date of purchase. Product purchased for commercial use come with a 1 year limited warranty as of the date of purchase.

In case of part failure during the warranty period, we will send you a new part free of charge provided that the product was properly installed and used in a normal way. To get replacement parts, contact Customer Service at 1 844 666-0155. The customer who purchased the product must include a proof of purchase (original sales slip) with any claim under the warranty.

This product is guaranteed if used in a normal way and the warranty only applies to the original buyer. Any warranty becomes void if the product was used in a non-recommended way or has been abused. Akuaplus is not responsible for labor costs, injuries or any loss or damage incurred during installation, repair or replacement of the product, including any consequential or indirect damage.

GARANTIE LIMITÉE

Merci d'avoir acheté un produit Akuaplus. Ce produit a été conçu pour répondre à des normes de haute qualité très strictes et est garanti à vie limitée pour les cartouches et 5 ans contre tout défaut de fabrication suivant la date d'achat. Le produit acheté à une fin commerciale bénéficient d'une garantie limitée de 1 an à compter de la date d'achat.

Dans le cas où une pièce ferait défaut durant la période de garantie, nous vous l'enverrons sans frais pourvu que le produit ait été installé et utilisé dans des conditions normales. Les pièces de remplacement peuvent être obtenues en communiquant directement avec le service à la clientèle au 1 844 666-0155. Une preuve d'achat (reçu original d'achat) du consommateur qui a acheté le produit doit accompagner toute réclamation de garantie.

Ce produit est garanti si utilisé de façon normale et cette garantie est valide pour le premier acheteur seulement. Toute garantie est invalide si le produit a été utilisé de façon non recommandée ou s'il a fait l'objet de négligence. Akuaplus n'est pas responsable des frais de main d'œuvre, des blessures ou de toute autre perte ou de tout dommage subi pendant l'installation, les réparations ou le remplacement, incluant tout dommage consécutif ou indirect.