



## MANUEL D'INSTRUCTIONS Miroir MIRDEL001

## INSTRUCTION MANUAL Mirror MIRDEL001



### AVIS

Ce manuel d'instructions contient de l'information sur l'installation de votre meuble de la série akuaplus®. Votre meuble nécessite une préparation spécial. Nous recommandons de recourir aux services d'un installateur professionnel. Assurez-vous de vous conformer au Code national du bâtiment et normes local. Conservez ces instructions pour référence et utilisation future. Une mauvaise installation annule la garantie. Tout meuble installé ne peut être retournés. Si vous éprouvez de la difficulté avec votre meuble veuillez communiquer avec votre marchand. Nous recommandons de nettoyer le produit à l'aide de savons doux. N'UTILISEZ PAS de produits de nettoyage à base de cétones, d'hydrocarbures, de bases, d'acides, d'esters ou d'éthers. La désinfection doit être faite conformément aux recommandations d'utilisation des différents désinfectants. Après l'utilisation d'un produit de nettoyage, rincez le produit à l'eau claire. Ce produit est couvert par une garantie limitée d'une durée d'un an.

### NOTICE

This instruction manual contains information regarding the installation of your akuaplus® piece of furniture series. Your product requires a special preparation. We recommend that you hire a professional installer. Make sure you comply with the local and National Building Code. Keep these instructions for reference and future use. Improper installation voids the warranty. Any furniture that has been installed cannot be returned. If you are experiencing some difficulties with your furniture, please contact your dealer. We recommend cleaning the product with soft soaps. DO NOT USE cleaning products made of: ketones, hydrocarbons, acids, bases, esters and ethers. Disinfection must be done according to the recommendations of the disinfectant. After use of a cleaning product, rinse with clear water. This product is covered by a limited Warranty for a period of one year.

### IMPORTANT

- Consacrez quelques minutes à la lecture du feuillet d'instructions avant de suivre pas à pas les différentes étapes d'assemblage.

- Avant de percer des trous pour installer votre meuble, prenez le temps de vérifier qu'aucun câble électrique ou canalisation ne se situe dans le mur que vous vous apprêtez à percer.

- Vérifiez que vous disposez de toutes les pièces et de tous les accessoires nécessaires à l'installation avant de jeter un emballage.

- Assemblez ce produit sur une surface plane.

- Ne serrez les vis et boulons au maximum que lorsque le produit est complètement assemblé.

- Jetez les pièces supplémentaires et gardez-les hors de portée des enfants.

### IMPORTANT

- We suggest you spend a short time reading these instructions before following the simple step-by-step assembly instructions.

- Before drilling any hole to install your furniture, make sure there are no hidden cables or pipework in the wall.

- Do not discard any of the packaging until you have checked that you have all the necessary parts and accessories.

- Assemble this product on a flat surface.

- Assemble all parts loosely before tightening any bolts or screws.

- Discard all extra fittings and keep fittings out of reach of children.

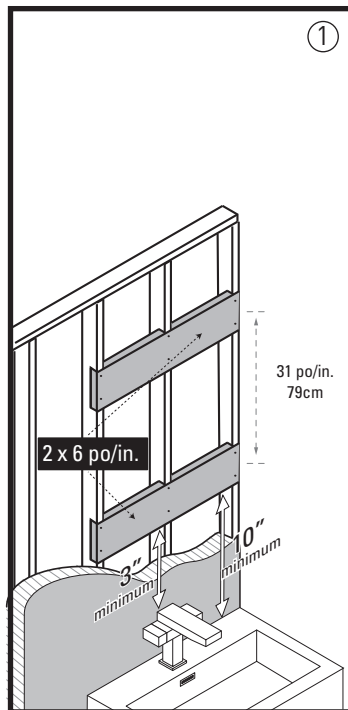

①

1. Déterminez la hauteur de votre pharmacie. Pour sécuriser son installation, il vous faudra renforcer votre mur avec un madrier de bois de 2 x 6 po ou un contreplaqué 1/2 po en couvrant au moins 3 montants, les montants devraient présenter un espacement maximum de 16 po). Pour le branchement électrique, utilisez les câbles d'alimentation présents au point d'installation ou, à défaut, tirez de nouveaux câbles convenablement protégés jusqu'à l'emplacement désiré.

1. Determine the height of your pharmacy. To secure the installation, you will need to reinforce your wall with a 2 x 6 in. stud or a 1/2 in. plywood covering at least 3 posts, the studs should have a maximum spacing of 16 in. For the electrical connection, use the power cables present at the point of installation or, failing this, pull new, properly protected cables to the desired location.

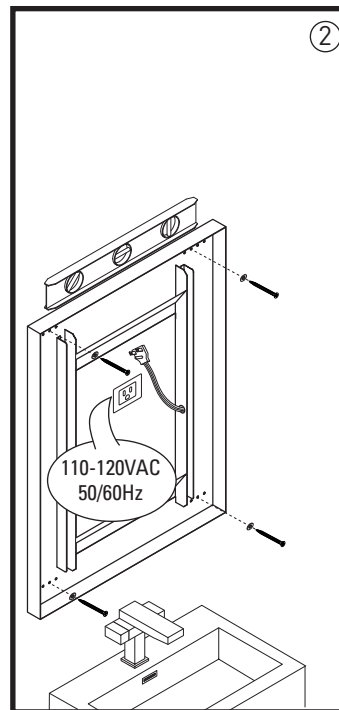

②

2. Placez la pharmacie contre le mur et mettez de niveau. Vous devez absolument prépercer toute pièce de bois avant d'y introduire une vis afin d'éviter l'éclatement de celle-ci. Vissez alors solidement la pharmacie au mur. Consulter un expert pour les vis/boulons à utiliser lors de la fixation à votre construction murale. Les vis fournies ne conviennent pas à tous les types de construction de mur.

Place the pharmacy against the wall and level. Always drill a pilot hole before screwing in a piece of wood to prevent it from cracking. Screws the pharmacy firmly to the wall. Consult an expert for the proper screws/bolts to use when attaching to various wall constructions. Screws provided do not attach to all wall construction types.

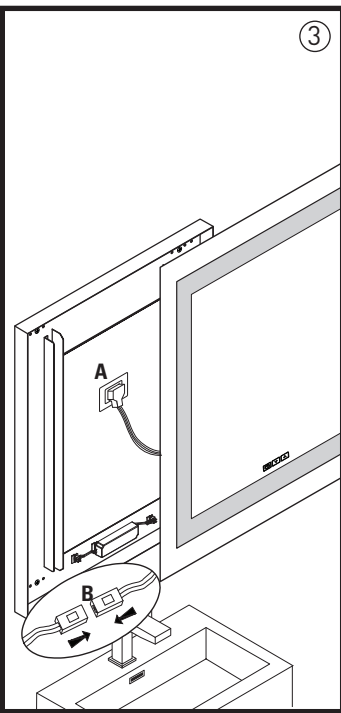

③ 3. Il est préférable d'être à deux pour cette étape. Branchez la fiche 110 volts du cadre à votre prise murale (A), assemblez le «quick connect» de l'interrupteur tactile(B).

3. It is better to be two peoples for this step. Connect the 110 volt plug of the frame to your wall socket (A), assemble the "quick connect" of the touch switch (B).

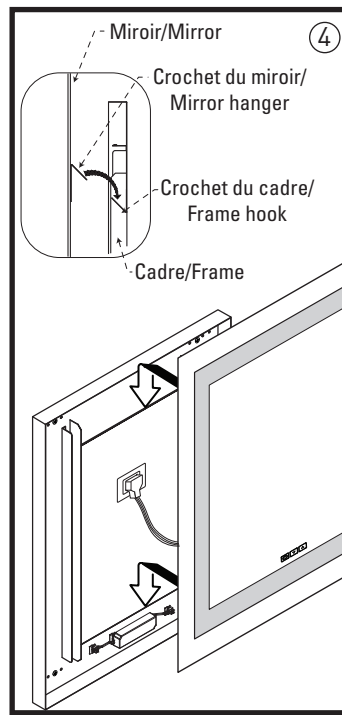

④ 4. Accrochez le miroir sur son cadre, assurez-vous que les crochets du miroir sont bien emboîtés dans ceux du cadre.

4. Hang the mirror on its frame, make sure that the hooks of the mirror are nested in those of the frame.

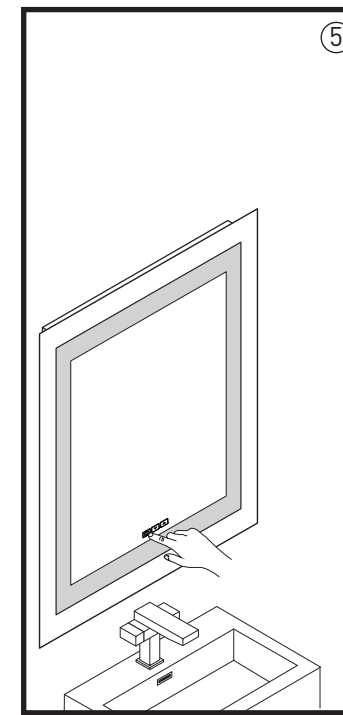

⑤ 5. Vous pouvez maintenant utiliser votre nouveau miroir DEL.

5. You can now use your new LED mirror.

**L'emballage comprend/The packaging includes**

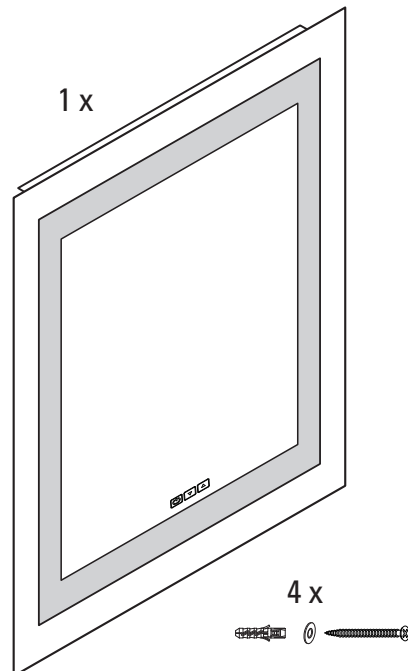

Ce produit sera exempt de défauts de matériaux de fabrication et de main-d'œuvre pour une période d'un an à compter de la date d'achat. Suite à la présentation d'une preuve d'achat, nous réparerons ou remplacerons, à notre seule option, toute pièce du produit qui nous apparaît défectueuse, dans la mesure où le produit n'a pas fait l'objet d'un usage abusif, n'a pas été mal utilisé, modifié ou endommagé suite à l'usage d'outils ou de produits chimiques sur le produit après l'achat.

Service à la clientèle, lundi au vendredi,  
8 h 00 à 16 h 30 HE : 1 844 666-0155

This product is warranty to be free from defects in material and workmanship for a period of 1 year after the date of purchase. Upon presentation of a proof of purchase, we will repair or replace, at our option, any part of the product which, in our opinion, is defective, provided that the product has not been abused, misused, altered or damaged resulting from the use of tools or harsh chemicals after purchase.

Customer service, monday to friday  
8AM to 4:30PM ET: 1 844 666-0155

Fabriqué en Chine, importé et emballé par Dimex360 Inc.

Made in China, imported and packaged by Dimex360 Inc.  
www.dimex360.com • question@dimex360.com